

Ящики силовые серии ЯБПВУ и ЯБ

Производим и поставляем
 Товар сертифицирован
 ГОСТ Р 51321.1-2007
 Гарантийный срок – 2 года со дня ввода в эксплуатацию.

1. Назначение.

Ящики силовые ЯБПВУ и ЯБ предназначены для нечастых (не более 3-х в час) включений и отключений силовых электрических цепей напряжением 380/220В переменного тока частотой 50Гц с системами заземления, а также для защиты их при перегрузках и коротких замыканиях. В ящиках силовых используются предохранители ПН-2 и ППН-37 или аналогичные им по габаритам и техническим характеристикам.



2. Структура условного обозначения.

ЯБПВУ - XXX - X / X УЗ
 1 2 3

- Номинальный рабочий ток, А:
100 – 100А;
250 – 250А;
400 – 400А.
- Условное обозначение конструктивного исполнения:
 отсутствие обозначения – медные держатели;
ЭК – стальные держатели.
- Климатическое исполнение (**У**) и категория размещения (**З**) по ГОСТ 15150

ЯБ - X - XXX - X / X УЗ
 1 2 3 4

- Условное обозначение габарита по току:
1 – 100А;
3 – 250А; 400А.
- Номинальный рабочий ток, А:
100 – 100А;
250 – 250А;
400 – 400А.
- Условное обозначение типа предохранителя:
1 – ПН2 250А;
2 – ППН37 400А.
- Климатическое исполнение (**У**) и категория размещения (**З**) по ГОСТ 15150

3. Номенклатура и краткие технические характеристики.

Наименование	Номинальный рабочий ток In, А (АС-3)	Номинальное рабочее напряжение Ue, В	Тип предохранителя	Тип привода	Степень защиты	Артикул
ЯБПВУ-100 УЗ	100	380	ПН2-100	Ручной, боковой	IP54	ЕТ519422
ЯБПВУ-250 УЗ	250	380	ПН2-160	Ручной, боковой	IP54	ЕТ556157
ЯБПВУ-250 УЗ	250	380	ПН2-250	Ручной, боковой	IP54	ЕТ519765
ЯБПВУ-400 УЗ	400	380	ППН-37	Ручной, боковой	IP54	ЕТ519766
ЯБ-3-250-1 УЗ	250	380	ПН2-250	Ручной, боковой	IP54	ЕТ520489
ЯБ-3-400-2 УЗ	400	380	ППН-37	Ручной, боковой	IP54	ЕТ520490

4. Габаритные и установочные размеры.

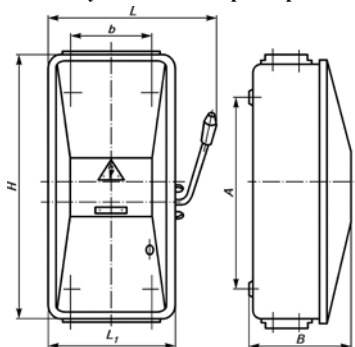

Тип	Размеры, мм					
	H	L	L1	B	A	b
ЯБПВУ-100 УЗ	360	335	270	164	259	179
ЯБПВУ-250 УЗ	570	395	290	230	450	200
ЯБПВУ-400 УЗ	570	395	290	230	450	200
ЯБ-3-250-1 УЗ	570	395	290	230	450	200
ЯБ-3-400-2 УЗ	570	395	290	230	450	200

5. Основные технические характеристики.

	ЯБПВУ-100	ЯБПВУ-250 ЯБ-3-250-1	ЯБПВУ-400 ЯБ-3-400-2
Номинальный рабочий ток In, А (АС-3)	100	250	400
Номинальное рабочее напряжение Ue, В	380/50Гц		
Предохранитель	тип	ПН2-100	ПН2-160/250
	номинальный ток In, А	100	160/250
Кoeffициент мощности	0,95		
Режим работы	продолжительный		
Допускаемая частота включений, в час, не более	3		
Степень защиты	IP54		
Климатическое исполнение и категория размещения	УЗ		
Количество изделий в транспортной упаковке, шт	1		
БРУТТО транспортной упаковки, кг	5,8	11,2	11,8

Ящики силовые серии ЯРП11, ЯРПП

Производим и поставляем
 Товар сертифицирован
 ГОСТ Р 51321.1-2007, ТУ3434-006-59826184-2007
 Гарантийный срок - 2 года со дня ввода в эксплуатацию.



1. Назначение.

Ящики силовые серии ЯРП, ЯРП11М предназначены для применения в электрических установках переменного тока напряжением до 380В частоты 50Гц и постоянного тока 220В. Служат для управления оборудованием, осуществляющим передачу, распределение и преобразование электрической энергии, а также для защиты электрических цепей от токов перегрузки и токов короткого замыкания. Ящики силовые комплектуются рубильниками серии ВР и предохранителями серии ПН2 или ППН. Покраска порошковая.

2. Структура условного обозначения.

ЯРП X - XXX - X / X XXX
 1 2 3 4 5

ЯРП11М - X X X - XX XXXX
 1 2 3 4 5 6 7 8

1. Ящик с Рубильником и Предохранителями
2. Исполнение вводного аппарата:
отсутствие буквы – рубильник;
П - переключатель
2. Номинальный рабочий ток, А
3. Степень защиты
4. Климатическое исполнение и категория размещения

1. Ящик с Рубильником и Предохранителям
2. Номер серии
3. Модернизированная серия
4. Исполнение вводного аппарата:
3 – рубильник; 7 – переключатель.
5. Номинальный рабочий ток:
1 – 100А; 5 – 250А; 7 – 400А; 9 – 630А.
6. Схема исполнения: 1 - трехполюсный
7. Степень защиты
8. Климатическое исполнение и категория размещения

3. Номенклатура и краткие технические характеристики.

Наименование	Номинальный рабочий ток In, А	Тип рубильника		Тип предохранителя	Степень защиты	Артикул
		Наименование	Число			
ЯРП11М-311-54 УХЛ2	100	ВР3231-В31250	1	ПН2-100	IP54	ЕТ055641
ЯРП11М-351-54 УХЛ2	250	ВР3235-В31250		ПН2-250	IP54	ЕТ502485
ЯРП11М-371-54 УХЛ2	400	ВР3237-В31250		ПН2-400	IP54	ЕТ053503
ЯРП11М-391-54 УХЛ2	630	ВР3239-В31250		ПН2-630	IP54	ЕТ053504
ЯРП11М-711-54 УХЛ2	100	ВР3231-В71250	2	ПН2-100	IP54	ЕТ547085
ЯРП11М-751-54 УХЛ2	250	ВР3235-В71250		ПН2-250	IP54	ЕТ547086
ЯРП11М-771-54 УХЛ2	400	ВР3237-В71250		ПН2-400	IP54	ЕТ547087
ЯРП11М-791-54 УХЛ2	630	ВР3239-В71250		ПН2-630	IP54	ЕТ547088
ЯРП-100-54 УХЛ3	100	ВР3231-В31250	1	ПН2-100	IP54	ЕТ519423
ЯРП-250-54 УХЛ3	250	ВР3235-В31250		ПН2-250	IP54	ЕТ519767
ЯРП-400-54 УХЛ3	400	ВР3237-В31250		ПН2-400	IP54	ЕТ519768
ЯРП-630-54 УХЛ3	630	ВР3239-В31250		ПН2-630	IP54	ЕТ520715
ЯРПП-100-54 УХЛ3	100	ВР3231-В71250	2	ПН2-100	IP54	ЕТ547081
ЯРПП-250-54 УХЛ3	250	ВР3235-В71250		ПН2-250	IP54	ЕТ547082
ЯРПП-400-54 УХЛ3	400	ВР3237-В71250		ПН2-400	IP54	ЕТ547083
ЯРПП-630-54 УХЛ3	630	ВР3239-В71250		ПН2-630	IP54	ЕТ547084

4. Габаритные и установочные размеры.

Тип ящика	Габарит по току	Размеры, мм						
		Н	L	В	L1	L2	H1	H2
ЯРП, ЯРП11М-3	100А	450	240	175	35	170	30	390
ЯРПП, ЯРП11М-7		455	305	185	20	265	40	375
ЯРП, ЯРП11М-3	250А	550	280	180	30	220	30	490
ЯРПП, ЯРП11М-7		655	400	220	20	360	45	565
ЯРП, ЯРП11М-3	400А	650	400	220	25	350	30	590
ЯРПП, ЯРП11М-7		655	400	220	20	360	45	565
ЯРП, ЯРП11М-3	630А	855	450	270	25	400	30	795
ЯРПП, ЯРП11М-7		855	450	270	25	400	30	795

5. Основные технические характеристики.

Номинальное рабочее напряжение Ue, В	~380/220			
Номинальный рабочий ток In, А	100	250	400	630
Номинальное напряжение изоляции Ui, В	500			
Число полюсов	3			
Режим работы	продолжительный			
Степень защиты	IP54			
Климатическое исполнение и категория размещения	УХЛ2; УХЛ3			

Ящики силовые серии ЯВЗ, ЯРВ

Производим и поставляем
 Товар сертифицирован
 ГОСТ Р 51321.1-2007
 ТУ3434-006-59826184-2007
 Гарантийный срок - 2 года со дня ввода в эксплуатацию.



1. Назначение.

Ящики силовые серии ЯВЗ, ЯРВ предназначены для применения в электрических установках переменного тока напряжением до 380В частоты 50Гц и постоянного тока 220В. Служат для управления оборудованием, осуществляющим передачу, распределение и преобразование электрической энергии, а также для защиты электрических цепей от токов перегрузки и токов короткого замыкания. Ящики силовые комплектуются рубильниками серии ВР и предохранителями серии ПН2 или ППН. Степень защиты IP54. Покраска порошковая.

2. Структура условного обозначения.

ЯВЗ - XX - XX УХЛ3
 1 2 3 4

ЯРВ - XXX - XX УХЛ2
 1 2 3 4

1. Серия ящиков силовых.
2. Условное обозначение номинального тока вводного аппарата, А:
 31 – 100А;
 32 – 250А;
 34 – 400А;
 36 – 630А.
3. Степень защиты.
4. Климатическое исполнение (УХЛ) и категория размещения (2) по ГОСТ 15150.

1. Серия ящиков силовых.
2. Номинальный ток вводного аппарата, А.
3. Степень защиты.
4. Климатическое исполнение (УХЛ) и категория размещения (2) по ГОСТ 15150.

3. Номенклатура и краткие технические характеристики.

Наименование	Номинальный рабочий ток In, А	Тип рубильника	Тип предохранителя	Степень защиты	Артикул
ЯРВ-100-54 УХЛ2	100	ВР3231-В31250	ПН2-100	IP54	ЕТ556159
ЯРВ-250-54 УХЛ2	250	ВР3235-В31250	ПН2-250	IP54	ЕТ561431
ЯВЗ-31-IP54 УХЛ3	100	ВР3231-В31250	ПН2-100	IP54	ЕТ529123
ЯВЗ-32-IP54 УХЛ3	250	ВР3235-В31250	ПН2-250	IP54	ЕТ529124
ЯВЗ-34-IP54 УХЛ3	400	ВР3237-В31250	ППН-37	IP54	ЕТ529125
ЯВЗ-36-IP54 УХЛ3	630	ВР3239-В31250	ПН2-630	IP54	ЕТ529126

4. Габаритные и установочные размеры.

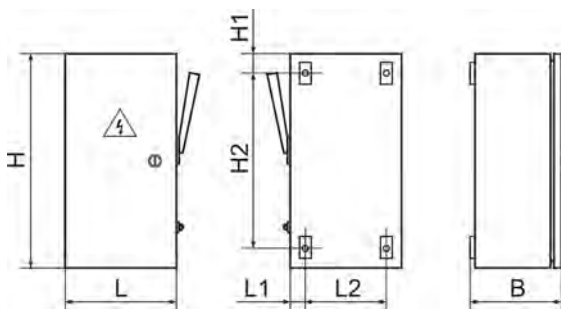

Тип ящика	Габарит по току	Размеры, мм						
		H	L	B	L1	L2	H1	H2
ЯРВ-100-54 УХЛ2	100А	450	240	175	35	170	30	390
ЯВЗ-31-IP54 УХЛ3								
ЯРВ-250-54 УХЛ2	250А	550	280	180	30	220	30	490
ЯВЗ-32-IP54 УХЛ3								
ЯВЗ-34-IP54 УХЛ3	400А	650	400	220	25	350	30	590
ЯВЗ-36-IP54 УХЛ3	630А	855	450	270	25	400	30	795

5. Основные технические характеристики.

Номинальное рабочее напряжение Ue, В	~380/220			
Номинальный рабочий ток In, А	100	250	400	630
Номинальное напряжение изоляции Ui, В	500			
Число полюсов	3			
Режим работы	продолжительный			
Степень защиты	IP54			
Климатическое исполнение и категория размещения	УХЛ2; УХЛ3			

Блок предохранитель-выключатель серии БПВ

Производим и поставляем
 Товар сертифицирован
 ГОСТ Р 51321.1-2007; ГОСТ 32397-2013
 Гарантийный срок - 2 года со дня ввода в эксплуатацию.



1. Назначение.

Блоки предохранители-выключатели БПВ предназначены для коммутации (отключения) силовых электрических цепей без нагрузки с номинальным напряжением до 380В переменного тока частотой 50Гц и постоянного тока 220В и для защиты электрических цепей от токов перегрузки и токов короткого замыкания. Блоки устанавливаются в устройствах распределения электрической энергии, в том числе в низковольтных комплектах устройств (щитках, сборках, шкафах и т.д.)

2. Структура условного обозначения.

$$\text{БПВ} - \frac{\text{X}}{\frac{\text{Y}}{\text{Z}}}$$

1 2 3

1. БПВ - блок предохранитель-выключатель;

2. Условное обозначение номинального рабочего тока:

1 – 100А; 2 – 250А; 4 – 400А.

3. Условное обозначение климатического исполнения (Y) и категории размещения (3) по ГОСТ 15150.

3. Номенклатура и краткие технические характеристики.

Наименование	Номинальный рабочий ток In, А	Тип предохранителя	Степень защиты	Артикул
БПВ-1 УЗ	100	ПН-2	IP41	ЕТ551487
БПВ-2 УЗ	250	ПН-2	IP41	ЕТ520937
БПВ-4 УЗ	400	ПН-2	IP41	ЕТ520938

4. Габаритные и установочные размеры.

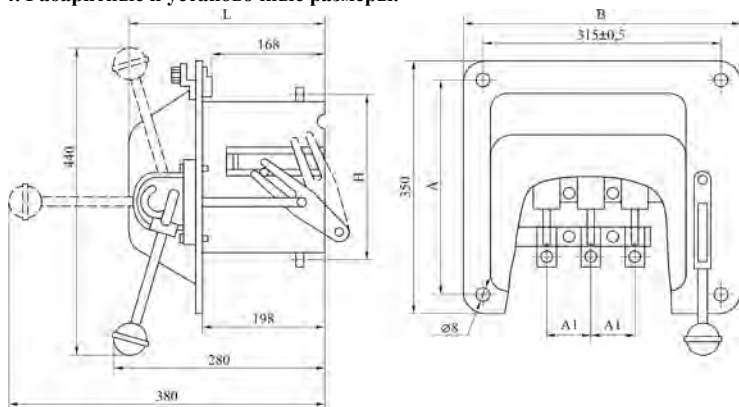

Тип	Размер, мм				
	В	Н	А	А1	L
БПВ-1 УЗ	250	157	215	60	215
БПВ-2 УЗ	350	190	315	90	240
БПВ-4 УЗ	350	250	315	90	240

5. Основные технические характеристики.

		БПВ-1 УЗ	БПВ-2 УЗ	БПВ-4 УЗ
Номинальный рабочий ток In, А		100	250	400
Номинальное рабочее напряжение Ue, В	переменное	380/50Гц		
	постоянное	220		
Число полюсов		3		
Номинальная рабочая отключающая способность Ics, А		100	40	
Режим работы		продолжительный		
Износостойкость, циклов ВО	механическая	5 000		
	коммутационная	2 500		
Степень защиты (со стороны управляющего элемента)		IP41		
Климатическое исполнение и категория размещения		УЗ		

Вводно-распределительные устройства ВРУ1

Производим и поставляем
Товар сертифицирован
Гарантийный срок - 1 год со дня ввода в эксплуатацию.



1. Назначение.

Вводно-распределительные устройства ВРУ1 предназначены для приёма, распределения и учёта электрической энергии напряжением 220/380В трёхфазного переменного тока частотой 50 Гц в сетях с глухозаземлённой нейтралью, а также для защиты линий при перегрузках и коротких замыканиях. Область применения – в электрощитовых и вне электрощитовых помещениях жилых и общественных зданий.

3. Структура условного обозначения.

ВРУ X - XX - XX X
1 2 3 4 5 6

1. Вводно-распределительное устройство.
2. Классификация панелей по месту установки: 1-для установки в щитовых и вне щитовых помещениях; 2-для установки в щитовых помещениях.
3. Классификация панелей по назначению: 11-19 – вводные; 21-29 – вводно-распределительные; 41-50 – распределительные.
4. Наличие аппаратов на вводе: 0 - отсутствуют; 1 - переключатель на 250А; 2 – переключатель на 400А; 5-переключатель + предохранитель; 6 – рубильник + предохранитель; 7 – рубильник + предохранитель + аппаратура АВР на 100А; 8 – рубильник + предохранитель + аппаратура АВР на 250А; 9 – рубильник + предохранитель + аппаратура АВР на 400А;
5. Наличие блока управления освещением: 0 - отсутствует; 1 - блок автоматического управления освещением на 30 групп; 2 - блок ручного управления освещением на 30 групп; 3 - блок автоматического управления освещением на 14 групп; 4 - блок ручного управления освещением на 14 групп; 5 - блок автоматического управления освещением на 8 групп; 6 - блок ручного управления освещением на 8 групп.
6. Вид климатического исполнения по ГОСТ 15150-69.

3. Номенклатура и краткие технические характеристики.

Артикул	Наименование	In вводного аппарата, А	Принципиальная схема первичных соединений	Элементы на схеме	
				Обозначение	Наименование
ET004992	ВРУ1-11-10 УХЛ4	2x250		TA1-TA6 FU1-FU6 1PI, 2PI QW1, QW2 SA EL1, EL2	Трансформаторы тока 50/5...200/5 Предохранители ППН-35, 250А Счетчики (учёт общих нагрузок) Переключатели, 250А Выключатель Патроны ламп E27
ET005461	ВРУ1-12-10 УХЛ4	2x250		TA1-TA3 FU1-FU6 1PI 2PI QW1, QW2 SA EL1, EL2	Трансформаторы тока 50/5...200/5 Предохранители ППН-35, 250А Счётчик (учёт общ. нагрузок) Счётчик (учёт домоупр-ких нагрузок) Переключатели, 250А Выключатель Патроны ламп E27
ET005462	ВРУ1-13-20 УХЛ4	2x400		TA1-TA6 FU1-FU6 1PI, 2PI QW1, QW2 SA EL1, EL2	Трансформаторы тока 200/5...400/5 Предохранители ППН-37, 400А Счётчики (учёт общих нагрузок) Переключатели, 400А Выключатель Патроны ламп E27
ET005463	ВРУ1-14-20 УХЛ4	2x400		TA1-TA3 FU1-FU6 1PI 2PI QW1, QW2 SA EL1, EL2	Трансформаторы тока 200/5...400/5 Предохранители ППН-37, 400А Счётчик (учёт общих нагрузок) Счётчик (учёт домоупр-ких нагрузок) Переключатели, 400А Выключатель Патроны ламп E27

ET005628	ВРУ1-17-70 УХЛ4 с АВР	2x100		TA1-TA3 FU1-FU3 PI QW1, QW2 SA KM1, KM2 EL1, EL2	Трансформаторы тока 50/5...100/5 Предохранители ППН-35, 100А Счётчик (учет общей нагрузки) Выключатели Выключатель Контактор Патроны ламп E27
ET005629	ВРУ1-18-80 УХЛ4 с АВР	2x250		TA1-TA3 FU1-FU3 PI QW1, QW2 SA KM1, KM2 EL1, EL2	Трансформаторы тока 100/5...100/5 Предохранители ППН-35, 250А Счётчик (учет общей нагрузки) Выключатели Выключатель Контактор Патроны ламп E27
ET005630	ВРУ1-19-90 УХЛ4 с АВР	2x160		TA1-TA3 FU1-FU3 PI QW1, QW2 SA KM1, KM2 EL1, EL2	Трансформаторы тока 50/5...100/5 Предохранители ППН-35, 160А Счётчик (учет общей нагрузки) Выключатели Выключатель Контактор Патроны ламп E27
ET005660	ВРУ1-21-10 УХЛ4	-		SA FU1-FU3 QW TA1-TA3 PI FU4-FU21 EL1, EL2	Выключатель Предохранители ППН-35, 250А Переключатель, 250А Трансформаторы тока 50/5...200/5 Счётчик (учёт общих нагрузок) Предохранители ППН-33, 100А Патроны ламп E27
ET005661	ВРУ1-21-13 УХЛ4				
ET005662	ВРУ1-21-14 УХЛ4				
ET005663	ВРУ1-21-15 УХЛ4				
ET005664	ВРУ1-21-16 УХЛ4				
ET005667	ВРУ1-22-50 УХЛ4	-		SA FU1-FU3 QW1, QW2 PI FU4-FU21 EL1, EL2	Выключатель Предохранители ППН-35, 250А Выключатели Счётчик (учёт общих нагрузок) Предохранители ППН-33, 100А Патроны ламп E27
ET005668	ВРУ1-22-53 УХЛ4				
ET005669	ВРУ1-22-54 УХЛ4				
ET005670	ВРУ1-22-55 УХЛ4				
ET005671	ВРУ1-22-56 УХЛ4				
ET005676	ВРУ1-23-50 УХЛ4	-		SA FU1-FU3 QW1, QW2 TA1-TA3 PI FU4-FU21 EL1, EL2	Выключатель Предохранители ППН-35, 250А Выключатели Трансформаторы тока 50/5...200/5 Счётчик (учёт общих нагрузок) Предохранители ППН-33, 100А Патроны ламп E27
ET005677	ВРУ1-23-53 УХЛ4				
ET005678	ВРУ1-23-54 УХЛ4				
ET005679	ВРУ1-23-55 УХЛ4				
ET005680	ВРУ1-23-56 УХЛ4				
ET005681	ВРУ1-24-50 УХЛ4	-		SA FU1-FU3 QW1, QW2 TA1-TA3 1PI 2PI FU4-FU21 EL1, EL2	Выключатель Предохранители ППН-35, 250А Выключатели Трансформаторы тока 30/5...100/5 Счётчик (учёт домоупр-ких нагрузок) Счётчик (учёт абонентских нагрузок) Предохранители ППН-33, 100А Патроны ламп E27
ET005682	ВРУ1-24-53 УХЛ4				
ET005683	ВРУ1-24-54 УХЛ4				
ET005684	ВРУ1-24-55 УХЛ4				
ET005685	ВРУ1-24-56 УХЛ4				
ET005686	ВРУ1-25-60 УХЛ4	-		SA FU1-FU3 QW PI FU4-FU21 EL	Выключатель Предохранители ППН-35, 250А Выключатель Счётчик (учёт домоупр-ких нагрузок) Предохранители ППН-33, 100А Патрон лампы E27
ET005687	ВРУ1-25-63 УХЛ4				
ET005688	ВРУ1-25-64 УХЛ4				
ET005689	ВРУ1-25-65 УХЛ4				
ET005690	ВРУ1-25-66 УХЛ4				
ET005691	ВРУ1-26-60 УХЛ4	-		SA FU1-FU3 QW TA1-TA3 PI FU4-FU21	Выключатель Предохранители ППН-35, 250А Выключатель Трансформаторы тока 50/5...200/5 Счётчик (учёт общих нагрузок) Предохранители ППН-33, 100А Патрон лампы E27
ET005692	ВРУ1-26-63 УХЛ4				
ET005693	ВРУ1-26-64 УХЛ4				
ET005694	ВРУ1-26-65 УХЛ4				

ET005695	ВРУ1-26-66 УХЛ4			EL	
ET005696	ВРУ1-27-60 УХЛ4			SA FU1-FU3	Выключатель Предохранители ППН-35, 250А Выключатель Трансформаторы тока 50/5...200/5 Счётчик (учёт домоупр-ких нагрузок) Счётчик (учёт абонентских нагрузок) Предохранители ППН-33, 100А Патрон лампы E27
ET005697	ВРУ1-27-63 УХЛ4			QW TA1-TA3	
ET005698	ВРУ1-27-64 УХЛ4	-		1PI	
ET005699	ВРУ1-27-65 УХЛ4			2PI	
ET005700	ВРУ1-27-66 УХЛ4			FU4-FU21 EL	
ET005705	ВРУ1-28-63 УХЛ4			SA FU1-FU3	Выключатель Предохранители ППН-35, 250А Выключатель Трансформаторы тока 50/5...200/5 Счётчик (учёт общих нагрузок) Счётчик (учёт домоупр-ких нагрузок) Предохранители ППН-33, 100А Патрон лампы E27
ET005706	ВРУ1-28-64 УХЛ4			QW TA1-TA3	
ET005707	ВРУ1-28-65 УХЛ4	-		1PI	
ET005708	ВРУ1-28-66 УХЛ4			2PI FU4-FU21 EL	
ET005701	ВРУ1-29-63 УХЛ4			SA FU1-FU3	Выключатель Предохранители ППН-35, 250А Выключатель Трансформаторы тока 50/5...200/5 Трансформаторы тока 30/5...100/5 Счётчик (учёт общих нагрузок) Счётчик (учёт домоупр-ких нагрузок) Предохранители ППН-33, 100А Патрон лампы E27
ET005702	ВРУ1-29-64 УХЛ4			QW TA1-TA3 TA4-TA6	
ET005703	ВРУ1-29-65 УХЛ4	-		1PI	
ET005704	ВРУ1-29-66 УХЛ4			2PI FU4-FU21 EL	
ET005650	ВРУ1-41-00 УХЛ4			FU1-FU30 SA EL	Предохранители ППН-33, 100А Выключатель Патрон лампы E27
ET005631	ВРУ1-42-01 УХЛ4			FU1-FU30	Предохранители ППН-33, 100А Выключатель Патрон лампы E27
ET005632	ВРУ1-42-02 УХЛ4	-		SA EL	
ET005633	ВРУ1-43-00 УХЛ4			FU1-FU30 TA1-TA3 PI SA EL	Предохранители ППН-33, 100А Трансформаторы тока 200/5...400/5 Счётчик (учёт абонентских нагрузок) Выключатель Патрон лампы E27
ET005634	ВРУ1-44-00 УХЛ4			FU1-FU6 FU7-FU30 SA EL	Предохранители ППН-35, 250А Предохранители ППН-33, 100А Выключатель Патрон лампы E27
ET005635	ВРУ1-45-01 УХЛ4			FU1-FU6 FU7-FU30	Предохранители ППН-35, 250А Предохранители ППН-33, 100А Выключатель Патрон лампы E27
ET005636	ВРУ1-45-02 УХЛ4	-		SA EL	
ET005649	ВРУ1-46-00 УХЛ4			FU1-FU6 FU7-FU30 TA1-TA3 PI SA EL	Предохранители ППН-35, 250А Предохранители ППН-33, 100А Трансформаторы тока 200/5...400/5 Счётчик (учёт абонентских нагрузок) Выключатель Патрон лампы E27
ET005651	ВРУ1-47-00 УХЛ4			FU1-FU30 SA EL	Предохранители ППН-33, 100А Выключатель Патрон лампы E27

ET005652	ВРУ1-48-03 УХЛ4	-		1QF1-1QF10 SA EL	Выключатели автоматические Выключатель Патрон лампы E27
ET005653	ВРУ1-48-04 УХЛ4				
ET005654	ВРУ1-49-00 УХЛ4	-		FU1-FU30 SA EL	Предохранители ППН-33, 63А Выключатель Патрон лампы E27
ET005655	ВРУ1-49-03 УХЛ4				
ET005656	ВРУ1-49-04 УХЛ4	-		FU1-FU30 SA EL	Предохранители ППН-33, 63А Выключатель Патрон лампы E27
ET005657	ВРУ1-50-00 УХЛ4				
ET005658	ВРУ1-50-01 УХЛ4	-		FU1-FU24 SA EL	Предохранители ППН-35, 250А Выключатель Патрон лампы E27
ET005659	ВРУ1-50-02 УХЛ4				

4. Общий вид, габаритные размеры.

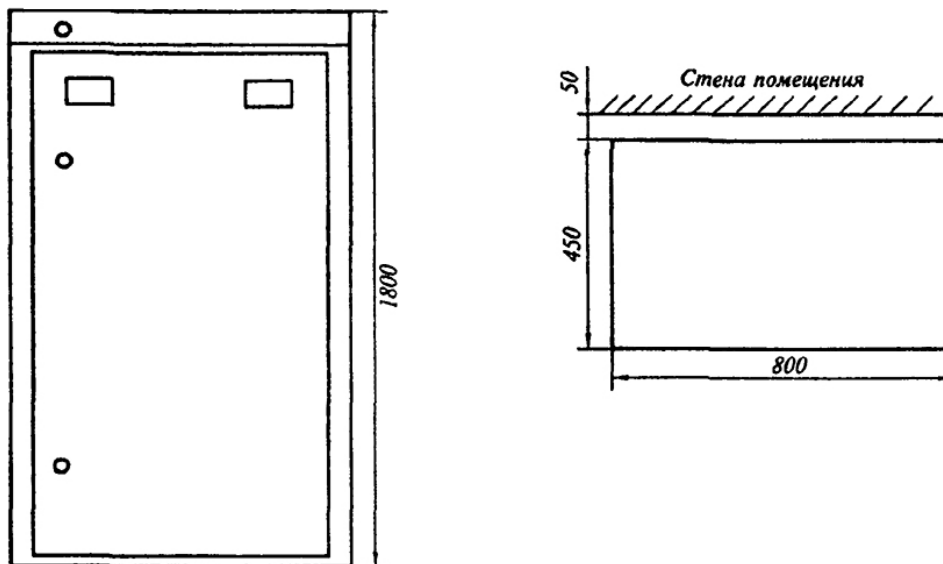

5. Основные технические характеристики.

Номинальное рабочее напряжение Ue, В	~ 380 / -220
Номинальный рабочий ток In, А	до 630
Тип исполнения по установке	напольный
Габаритные размеры, мм	1800*800*450 (стандартные) возможно изготовление нестандартных размеров
Материал корпуса	сталь 1-1,5 мм
Покрытие	эпоксидно-полиэфирное
Степень защиты	IP31

Щит аварийного переключения серии ЩАП

Производим и поставляем
 Товар сертифицирован
 ГОСТ 32396-2013
 Гарантийный срок - 1 год со дня ввода в эксплуатацию.



1. Назначение.

Щит аварийного переключения серии ЩАП предназначен для автоматического переключения питания с основного ввода на резервный ввод, в случае возникновения аварийных ситуации на основном вводе, а также для защиты отходящих линий при перегрузках и коротких замыканиях в трехфазных сетях напряжением 380/220В частотой до 60 Гц с глухозаземленной нейтралью типа TN-S.

ЩАП может быть установлен в многоэтажных и малоэтажных жилых, общественных и промышленных зданиях, а также в индивидуальных домах и коттеджах.

ЩАП автоматически переключает питание с основного ввода на резервный ввод в случае возникновения следующих аварийных ситуации на основном вводе:

- при однофазном снижении напряжения до (0,6+0,05) Uфн;
- при симметричном снижении фазных напряжений до 0,7 Uфн;
- при обрыве одной, двух или трех фаз;
- при обратном порядке чередования фаз.

2. Структура условного обозначения.

$$\begin{array}{c} \underline{\text{Щ}} - \underline{\text{X}} \quad \underline{\text{X}} \\ \underline{\text{АП}} - \underline{\text{X}} \quad \underline{\text{X}} \\ \quad \quad \quad \underline{\text{X}} \\ \quad \quad \quad 1 \quad 2 \quad 3 \end{array}$$

1. Щит Аварийного Переключения.

2. Номер схемы:

12 — однофазный, номинальный ток 10/16А;

23 — трехфазный, номинальный ток 25А;

33 — трехфазный, номинальный ток 40А;

43 — трехфазный, номинальный ток 63А;

53 — трехфазный, номинальный ток 100А;

63 — трехфазный, номинальный ток 160А;

73 — трехфазный, номинальный ток 250А;

3. Климатическое исполнение и категория размещения по ГОСТ 15050-69: УХЛ3; УХЛ4.

3. Номенклатура и краткие технические характеристики.

Наименование	Количество фаз	Номинальный рабочий ток In, А	Номинальное рабочее напряжение Ue, В	Степень защиты	Артикул
ЩАП-12 УХЛ4	однофазный	10	220В/50Гц	IP31	ЕТ005444
		16			ЕТ005446
10		IP54		ЕТ005423	
16				ЕТ005445	
ЩАП-23 УХЛ4	трехфазный	25	380В/50Гц	IP31	ЕТ005420
ЩАП-23 УХЛ3				IP54	ЕТ005064
ЩАП-33 УХЛ4		40		IP31	ЕТ005448
ЩАП-33 УХЛ3				IP54	ЕТ005447
ЩАП-43 УХЛ4		63		IP31	ЕТ005450
ЩАП-43 УХЛ3				IP54	ЕТ005449
ЩАП-53 УХЛ4		100		IP31	ЕТ005452
ЩАП-53 УХЛ3				IP54	ЕТ005451
ЩАП-63 УХЛ4		160		IP31	ЕТ005454
ЩАП-63 УХЛ3				IP54	ЕТ005453
ЩАП-73 УХЛ4		250		IP31	ЕТ005456
ЩАП-73 УХЛ3				IP54	ЕТ005455

4. Общий вид, габаритные и установочные размеры.

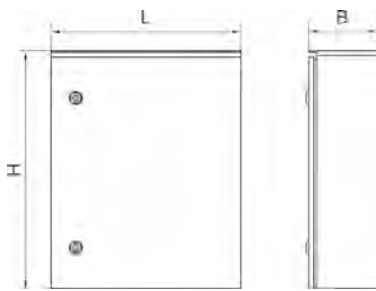

Тип	Габаритные размеры, мм		
	H	L	B
ЩАП-12	400	300	155
ЩАП-23	500	400	160
ЩАП-33	500	400	160
ЩАП-43	500	400	160
ЩАП-53	650	500	220
ЩАП-63	1000	650	300
ЩАП-73	1200	750	300

5. Принципиальные электрические схемы.



Рисунок 1. ЩАП-12



Рисунок 2. ЩАП-23, 33, 43, 53

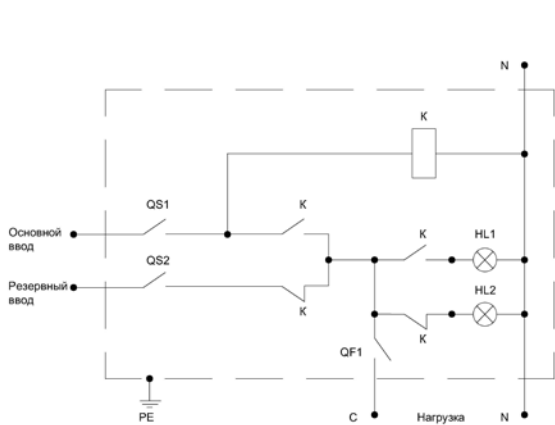

Рисунок 3. ЩАП-63, 73

6. Технические характеристики.

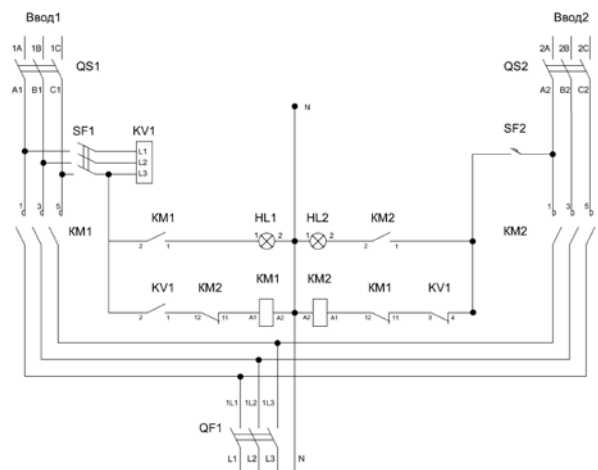
Количество фаз	однофазный	трехфазный
Номинальный рабочий ток In, А	10, 16, 25, 40А	25, 40, 63, 100, 160, 250А
Номинальное рабочее напряжение Ue, В	220В/50Гц	380В/50Гц
Номинальное напряжение управляющей цепи Uc, В	220В/50Гц	
Номинальный условный ток короткого замыкания Iss	4,5 – 6кА	до 25кА
Вид системы заземления	TN-S	
Степень защиты	IP31, IP54	
Климатическое исполнение и категория размещения	УХЛ3, УХЛ4	

Щитки осветительные серии ОЩВ

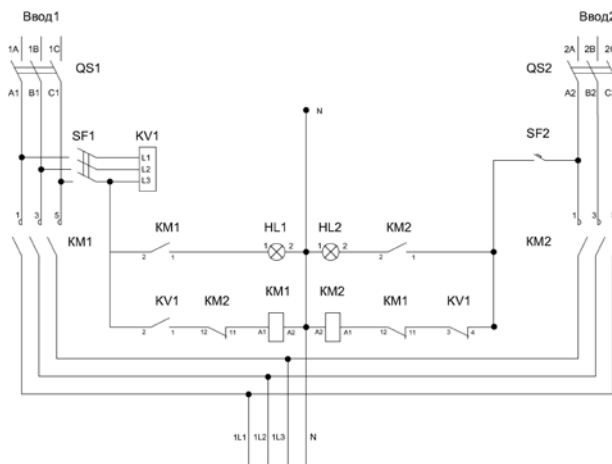
Производим и поставляем
 Товар сертифицирован
 ГОСТ Р 51321.1-2007; ГОСТ 32397-2013
 Гарантийный срок - 2 года со дня ввода в эксплуатацию.



1. Назначение.

Щитки осветительные предназначены для приема и распределения электрической энергии в сетях трехфазного переменного тока напряжением 380/220В, а также для защиты отходящих линий при перегрузках и коротких замыканий.

Щитки осветительные изготавливаются в металлических боксах с порошковым покрытием, со степенью защиты IP31; IP54. Щитки комплектуются DIN-рейками, автоматическими выключателями, шинами N и PE.

2. Структура условного обозначения.

ОЩВ - XX / УХЛ4, XX / XX А, XX
 1 2 3 4 5

1. Количество автоматических выключателей.
2. Климатическое исполнение (**УХЛ**) и категория размещения (**4**) по ГОСТ 15050-69.
3. Номинальный ток вводного автомата.
4. Номинальный ток автоматов в групповой цепи.
5. Степень защиты по ГОСТ 15150-69:
IP31; IP54.

3. Номенклатура и краткие технические характеристики.

Наименование	Номинальное рабочее напряжение Un, В	Номинальный ток вводного автомата, А	Номинальный ток автоматов в групповой цепи, А	Количество автоматов в групповой цепи, шт	Степень защиты	Артикул
ОЩВ-6 УХЛ4, 63/16А, IP31	380/220	63	16	6	IP31	ЕТ004198
ОЩВ-6 УХЛ4, 63/25А, IP31	380/220	63	25			ЕТ004199
ОЩВ-6 УХЛ4, 100/16А, IP31	380/220	100	16			ЕТ004200
ОЩВ-6 УХЛ4, 100/25А, IP31	380/220	100	25			ЕТ004205
ОЩВ-12 УХЛ4, 63/16А, IP31	380/220	63	16	12		ЕТ004194
ОЩВ-12 УХЛ4, 63/25А, IP31	380/220	63	25			ЕТ004195
ОЩВ-12 УХЛ4, 100/16А, IP31	380/220	100	16			ЕТ004196
ОЩВ-12 УХЛ4, 100/25А, IP31	380/220	100	25			ЕТ004197
ОЩВ-6 УХЛ4, 63/16А, IP54	380/220	63	16	6	IP54	ЕТ004198
ОЩВ-6 УХЛ4, 63/25А, IP54	380/220	63	25			ЕТ004199
ОЩВ-6 УХЛ4, 100/16А, IP54	380/220	100	16			ЕТ004200
ОЩВ-6 УХЛ4, 100/16А, IP54	380/220	100	25			ЕТ004205
ОЩВ-12 УХЛ4, 63/16А, IP54	380/220	63	16	12		ЕТ004194
ОЩВ-12 УХЛ4, 63/25А, IP54	380/220	63	25			ЕТ004195
ОЩВ-12 УХЛ4, 100/16А, IP54	380/220	100	16			ЕТ004196
ОЩВ-12 УХЛ4, 100/16А, IP54	380/220	100	25			ЕТ004197

4. Основные технические характеристики.

	ОЩВ-6	ОЩВ-12
Номинальное напряжение изоляции Ui, В	660	
Номинальная отключающая способность вводного автоматического выключателя, кА	4,5	
Номинальная отключающая способность автоматических выключателей групповых цепей, кА	4,5	
Номинальный условный ток короткого замыкания Inc, кА	10	
Вид установки	навесной	
Тип покрытия	порошковое	
Габаритные размеры, мм	210x245x120	210x410x120
Масса, кг (не более)	3,6	5,3
Степень защиты	IP31; IP54	
Климатическое исполнение и категория размещения	УХЛ4	

Ящики с пакетными выключателями силовые серия ЯВШ

Производим и поставляем
ТУ 3434-006-59826184-2007
Товар сертифицирован



1. Назначение.

Ящики ЯВШ предназначены для подключения, нечастого замыкания и размыкания электрических цепей передвижных токоприемников (сварочных трансформаторов, электрических дрелей и др.) напряжением до 220 В постоянного тока и до 415 В переменного тока частотой 50 Гц.

2. Структура условного обозначения.

$\frac{\text{ЯВ}}{\text{Ш}}$ $\frac{\text{X}}{1}$ $\frac{\text{XX}}{2}$ $\frac{\text{XX}}{3}$ $\frac{\text{XX}}{4}$

1. Ящик выключатель с штепсельным разъемом.
2. Обозначение количества полюсов:
2 — двухполюсный;
3 — трехполюсный.
3. Величина номинального тока:
25 — 25А;
63 — 63А;
100 — 100А.
4. Климатическое исполнение и категория размещения:
У2 и Т2 по ГОСТ 15150.

3. Номенклатура и краткие технические характеристики.

Наименование	Количество полюсов	Номинальный рабочий ток In, А	Номинальное рабочее напряжение Ue, В	Степень защиты	Артикул
ЯВШ 2x25 У2	2	25	380	IP54	ЕТ054330
ЯВШ 3x25 У2	3	25	380	IP54	ЕТ053374
ЯВШ 2x63 У2	2	63	380	IP54	ЕТ502476
ЯВШ 3x63 У2	3	63	380	IP54	ЕТ053375
ЯВШ 3x100 У2	3	100	380	IP54	ЕТ053376

4. Принципиальная электрическая схема силового ящика.

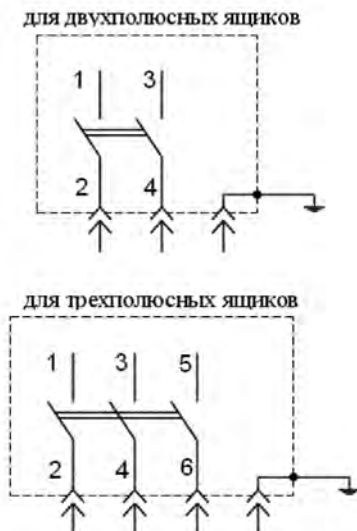

5. Общий вид, габаритные и установочные размеры.

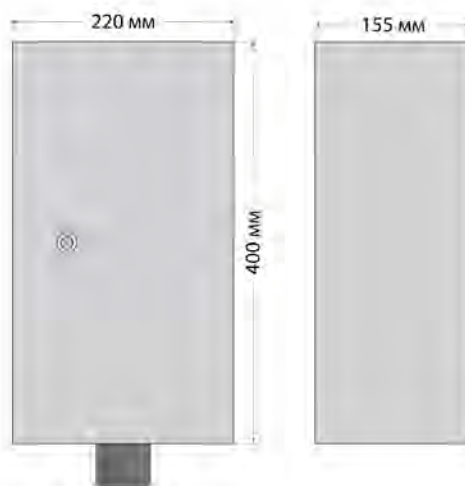

Ящик трансформаторный понижающий серии ЯТП

Производим и поставляем
Товар сертифицирован
Гарантийный срок - 2 года со дня ввода в эксплуатацию.



1. Назначение.

Ящики трансформаторные понижающие серии ЯТП применяются для преобразования напряжения до 380В переменного тока с частотой 50Гц в безопасное напряжение 12, 24, 36, 110В и служат для питания линий ремонтного освещения и подключения переносных светильников, паяльников и других аналогичных электротехнических устройств.

Ящики серии ЯТП оснащаются безопасным разделительным трансформатором типа ОСО, двумя или тремя автоматами защиты и штепсельной розеткой.

2. Структура условного обозначения.

ЯТП - XXX XX XX / XX В
 1 2 3 4

1. Номинальная мощность трансформатора, кВА.
2. Климатическое исполнение (У) и категория размещения (З) по ГОСТ 15050-69.
3. Номинальное напряжение первичной обмотки.
4. Номинальное напряжение вторичной обмотки.

3. Номенклатура и краткие технические характеристики.

Наименование	Номинальная мощность, кВА	Ном. напряжение обмотки, В		Количество авт. выключателей., шт.	Габаритные размеры, мм	Масса, кг	Артикул
		первичная	вторичная				
ЯТП-0,25 УЗ 220/12В с 2-мя автоматами	0,25	220	12	2	215×155×18	5,6	ЕТ529456
ЯТП-0,25 УЗ 220/12В с 3-мя автоматами				3			ЕТ529459
ЯТП-0,25 УЗ 220/24В с 2-мя автоматами		220	24	2	215×155×18		ЕТ529457
ЯТП-0,25 УЗ 220/24В с 3-мя автоматами				3			ЕТ529460
ЯТП-0,25 УЗ 220/36В с 2-мя автоматами		220	36	2	215×155×18		ЕТ529458
ЯТП-0,25 УЗ 220/36В с 3-мя автоматами				3			ЕТ529461
ЯТП-0,25 УЗ 380/12В, с 2-мя автоматами		380	12	2	215×155×18		ЕТ543064
ЯТП-0,25 УЗ 380/12В, с 3-мя автоматами				3			ЕТ543065
ЯТП-0,25 УЗ 380/24В, с 2-мя автоматами			24	2	215×155×18		ЕТ543066
ЯТП-0,25 УЗ 380/24В, с 3-мя автоматами				3			ЕТ543067
ЯТП-0,25 УЗ 380/36В, с 2-мя автоматами			36	2	215×155×18		ЕТ543068
ЯТП-0,25 УЗ 380/36В, с 3-мя автоматами				3			ЕТ543069

4. Габаритные и установочные размеры.

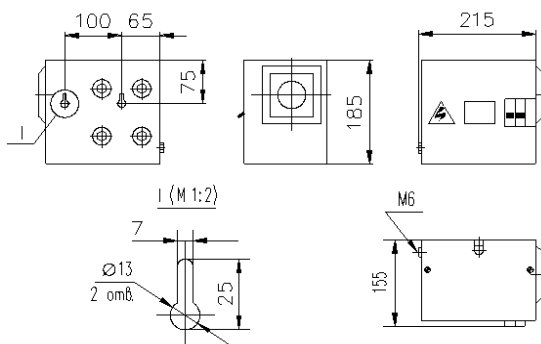

5. Основные технические характеристики.

Номинальная мощность, кВА		0,25
Номинальное напряжение обмотки, В	первичная	220,380
	вторичная	12, 24, 36
Количество аппаратов защиты		2 или 3
Номинальная отключающая способность I _{сн} , кА		4,5
Номинальное напряжение изоляции U _i , В		660
Температура окружающей среды, °С		от -40 до +45
Режим работы		продолжительный
Степень защиты		IP30
Климатическое исполнение и категория размещения		УЗ

Ящики управления асинхронными двигателями серии Я5000, РУСМ5000

Производим и поставляем
Товар сертифицирован



1. Назначение.

Ящики управления асинхронными двигателями предназначены для управления асинхронными двигателями с короткозамкнутым ротором мощностью до 75кВт с длительным режимом работы, а также сигнализации и защиты асинхронных двигателей с короткозамкнутым ротором (пуск электродвигателя и отключение вращающегося электродвигателя).

Ящики управления представляют собой металлический корпус навесного исполнения, внутри которого размещается аппаратура электрических цепей.

Выпускаются ящики управления электродвигателем со степенью защиты:

- IP-31 серии Я5000;
- IP54 серии РУСМ5000.

В состав изделия входят:

- автоматические выключатели;
- электромагнитные пускатели с тепловым реле;
- переключатели;
- кнопки;
- светосигнальная арматура.

2. Структура условного обозначения.

Я (РУСМ) - X X X X м - XX XX УХЛ2
 1 2 3 4 5 6 7 8 9 10

1. Ящик со степенью защиты IP31;
2. Ящик со степенью защиты IP54;
3. Условное обозначение по функциональному назначению:
 - 5 – управление асинхронными двигателями с к.з. ротором;
 - 8 – ввод и распределение энергии с выключателями переменного тока;
 - 9 – вспомогательные устройства.
4. Условное обозначение группы:
 - 1 – управление нереверсивными двигателями;
 - 4 – управление реверсивными двигателями.
5. Условное обозначение конструктивных особенностей:
 - 1 – автоматический выключатель на каждый фидер;
 - 2 – общий автоматический выключатель;
 - 3 – без автоматического выключателя;
 - 4 – автоматический выключатель на каждый фидер с промежуточным реле;
 - 5 – общий автоматический выключатель на все фидеры с промежуточным реле;
 - 6 – без автоматического выключателя с промежуточным реле.
6. Условное обозначение исполнения по количеству фидеров:
 - 0 – однофидерный, без переключателя на автоматический режим;
 - 1 – однофидерный, с переключателем на автоматический режим;
 - 2 – однофидерный, без переключателя на автоматический режим, с контактами состояния на автоматическом выключателе;
 - 3 – однофидерный, с переключателем на автоматический режим, с дополнительными контактами на автоматическом выключателе;
 - 4 – двухфидерный, без переключателя на автоматический режим;
 - 5 – двухфидерный, с переключателем на автоматический режим;
 - 6 – двухфидерный, без переключателя на автоматический режим, с дополнительными контактами на автоматическом выключателе;
 - 7 – двухфидерный, с переключателем на автоматический режим, с дополнительными контактами на автоматическом выключателе;
 - 8 – трехфидерный, без переключателя на автоматический режим;
 - 9 – трехфидерный, с переключателем на автоматический режим.
7. Наличие или отсутствие реле контроля обрыва, недопустимого понижения или повышения напряжения, и асимметрии фаз;
8. Условное обозначение исполнения по току см. Таблица 2.
9. Напряжение силовой цепи и цепи управления:
 - 74 – Силовая цепь: 380В/50Гц, цепь управления: 220В/50Гц.
10. Климатическое исполнение и категория размещения ГОСТ 15150-69.

3. Номенклатура.

Тип ящиков управления двигателем		Количество управляемых двигателей (фидеров)	Питание цепи управления	Аппараты на двери		
нереверсивным	реверсивным			Переключатели	Кнопка	Светосигнальная арматура
Ящики с автоматическими выключателями на каждый фидер						
Я(РУСМ)5110	Я(РУСМ)5410	1	Фазным напряжением	-	+	+
Я(РУСМ)5111	Я(РУСМ)5411			+	+	+
Я(РУСМ)5112	Я(РУСМ)5412		Независимое или линейное напряжение	-	+	+
Я(РУСМ)5113	Я(РУСМ)5413			+	+	+
Я(РУСМ)5114	Я(РУСМ)5414	2	Фазным напряжением	-	+	+
Я(РУСМ)5115	Я(РУСМ)5415			+	+	+
Ящики с одним автоматическим выключателем на два фидера						
Я(РУСМ)5124	Я(РУСМ)5424	2	Фазным напряжением	-	+	+
Я(РУСМ)5125	Я(РУСМ)5425			+	+	+
Ящики без автоматического выключателя						
Я(РУСМ)5130	Я(РУСМ)5430	1	Фазным напряжением	-	+	+
Я(РУСМ)5131	Я(РУСМ)5431			+	+	+
Я(РУСМ)5134	Я(РУСМ)5434	2		-	+	+
Я(РУСМ)5135	Я(РУСМ)5435			+	+	+
Ящики с промежуточным реле						
Я(РУСМ)5141	Я(РУСМ)5441	1	Фазным напряжением	+	+	+

4. Технические характеристики.

Таблица 2. Исполнение ящиков управления по току

Условное обозначение	Номинальный ток ящика, А	Мощность двигателя, кВт	Ном./пуск. ток двигателя, А	Ном. ток расцеп. авт. выкл., А	Предел регулировки тока теплового реле, А	Ном. ток э/м пускателя
18	0,6	0,18	0,54/2,2	1	0,4-0,63	9
20	1	0,25	0,74/3	1	0,63-1	
22	1,6	0,37	0,93/4,2	2	1-1,6	
24	2,5	0,75	1,7/9,4	3	1,6-2,5	
26	4	1,5	3,3/21	5	2,5-4	
28	6	2,2	4,7/31	8	4-6	
29	8	3	6,1/40	10	5,5-8	
30	10	4	7,8/59	13	7-10	12
31	12,5	-	-	16	9-13	18
32	16	5,55	11/79	20	12-18	
34	25	11	21/159	32	17-25	25
35	32	15	29/200	40	28-36	40
36	40	18	35/242	50	30-40	
37	50	22	42/312	63	48-65	63
38	63	30	56/420	80	55-70	
39	80	37	70/525	100	63-80	100
40	100	45	84/629	125	80-93	
41	125	55	100/750	160	106-143	160
42	160	75	140/1050	160	136-160	

5. Основные технические характеристики.

Номинальное напряжение Ue, В	переменный ток	до 660В/50Гц
	постоянный ток	до 440В
Номинальный рабочий ток In, А		до 160
Номинальный ток вспомогательной цепи, А		10
Режимы работы		прерывисто-продолжительный, продолжительный, повторно-кратковременный и кратковременный по категории АС3
Высота над уровнем моря		до 2000м
Температура окружающего воздуха		- 40 ... + 45°C
Условия эксплуатации по механическим воздействиям		группа М1
Степень защиты	Я5000	IP31
	РУСМ5000	IP54

Устройства автоматического включения резерва серии Я(Ш)АВР



1. Назначение

Устройства серии Я(Ш)АВР предназначены для автоматического переключения на резервное питание цепей освещения, автоматики и силового электрооборудования при исчезновении напряжения нормального питания. Возврат схемы в исходное состояние происходит автоматически при восстановлении нормального питания. Область применения – промышленные, общественные и другие здания и сооружения, включая и металлические сооружения с повышенными требованиями электробезопасности.

2. Структура условного обозначения.

Я(Ш)АВР $\frac{X}{1} - \frac{XXX}{2} - \frac{X}{3} - \frac{(Y)}{4} \frac{XX}{5} \frac{UX/L4}{6}$

ШАВР – шкаф автоматического ввода резерва;

ЯАВР – ящик автоматического ввода резерва;

1. – число фаз переключаемых цепей:
 - 1 – одна;
 - 3 – три;
2. – номинальный ток, А;
3. – наличие автоматических выключателей на вводе:
 - 1 – отсутствуют;
 - 2 – присутствуют;
4. – наличие счетчика активной энергии;
5. – степень защиты по ГОСТ 14254-96;
6. – климатическое исполнение и категория размещения по ГОСТ 15150.

3. Номенклатура и краткие технические характеристики.

Наименование	Номинальный ток, А	Напряжение силовой цепи, В		Габаритные размеры			Степень защиты	Артикул
		Основной	Резервной	Н	L	В		
ЯАВР1- 25-2	25	220	220	500	300	200	IP31	ЕТ005551
ЯАВР1- 25-2	25			500	300	200	IP54	ЕТ005552
ЯАВР3- 25-1	25	380/220	380/220	500	300	200	IP31	ЕТ005557
ЯАВР3- 25-1	25			500	300	200	IP54	ЕТ005558
ЯАВР3- 25-2	25			500	300	200	IP31	ЕТ005555
ЯАВР3- 25-2	25			500	300	200	IP54	ЕТ005556
ЯАВР3- 40-1	40			500	300	200	IP31	ЕТ005562
ЯАВР3- 40-1	40			500	300	200	IP54	ЕТ005563
ЯАВР3- 40-2	40			500	300	200	IP31	ЕТ005564
ЯАВР3- 40-2	40			500	300	200	IP54	ЕТ005565
ЯАВР3- 63-1	63			500	300	200	IP31	ЕТ005566
ЯАВР3- 63-1	63			500	300	200	IP54	ЕТ005567
ЯАВР3- 63-2	63			500	300	200	IP31	ЕТ005568
ЯАВР3- 63-2	63			500	300	200	IP54	ЕТ005569
ЯАВР3-100-1	100			800	650	250	IP31	ЕТ005570
ЯАВР3-100-1	100			800	650	250	IP54	ЕТ005571
ЯАВР3-100-2	100	800	650	250	IP31	ЕТ005572		
ЯАВР3-100-2	100	800	650	250	IP54	ЕТ005573		

ШАВР3-160-1(У)	160	380/220	380/220	1600	700	450	IP31	ET005574
ШАВР3-160-1(У)	160			1600	700	450	IP54	ET005575
ШАВР3-160-2(У)	160			1600	700	450	IP31	ET005576
ШАВР3-160-2(У)	160			1600	700	450	IP54	ET005577
ШАВР3-250-1(У)	250			1600	700	450	IP31	ET005578
ШАВР3-250-1(У)	250			1600	700	450	IP54	ET005579
ШАВР3-250-2(У)	250			1600	700	450	IP31	ET005580
ШАВР3-250-2(У)	250			1600	700	450	IP54	ET005581
ШАВР3-400-1(У)	400			2000	1200	800	IP31	ET005582
ШАВР3-400-1(У)	400			2000	1200	800	IP54	ET005583
ШАВР3-400-2(У)	400			2000	1200	800	IP31	ET005584
ШАВР3-400-2(У)	400			2000	1200	800	IP54	ET005585
ШАВР3-630-1(У)	630			2000	1200	800	IP31	ET005586
ШАВР3-630-1(У)	630			2000	1200	800	IP54	ET005587
ШАВР3-630-2(У)	630			2000	1200	800	IP31	ET005588
ШАВР3-630-2(У)	630			2000	1200	800	IP54	ET005589

5. Общий вид и габаритные размеры.

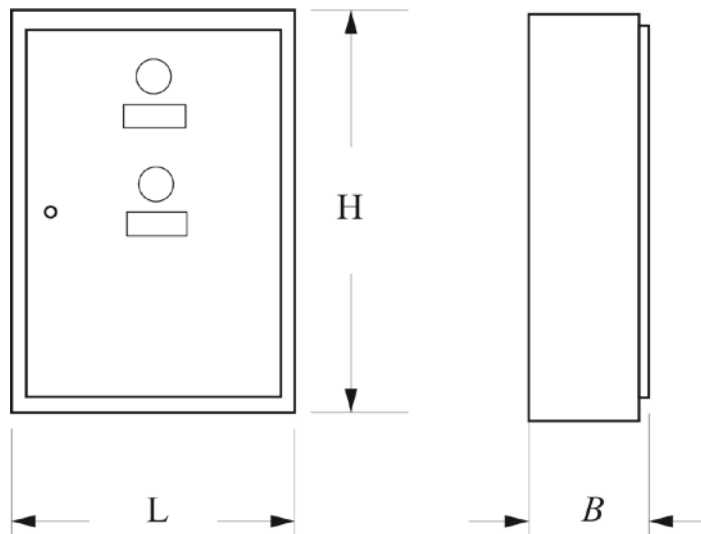

6. Технические характеристики.

Номинальное рабочее напряжение на вводе	380/220 В	
Род тока, номинальная частота	50 Гц	
Номинальный ток	25-630 А	
Предельная отключающая способность автоматических выключателей	4,5 -40 кА	
Установленная безотказная наработка	не менее 9000 ч	
Класс защиты оболочки по ГОСТ12.2.007.0	I	
Группа механического исполнения по ГОСТ 17516.1 в части стойкости к механическим внешним воздействующим факторам	M1	
Системы заземления	TN-C; TN-S; TN-C-S	
Покрытие: краска порошковая	RAL 7035	
Гарантийный срок службы:	- со дня ввода в эксплуатацию	24 месяца
	- со дня продажи	30 месяцев